

SUPER NOVA COMBI

Super Nova Combi



LABĀKĀ DAUDZFUNKCIONĀLĀ SĒKLU UN MĒSLOJUMA SĒJMAŠĪNA DAŽĀDIEM APSTĀKĻIEM.



Tume Super Nova Combi ir daudzfunkcionāla sēklu un mēslojuma sējmašīna, kas paredzēta visām apstrādes metodēm un augsnes tiem. Sējmašīna ir piemērota tiešajai sējai neapstrādātā augsnē, sējai minimāli apstrādātā augsnē un sējai tradicionāli apstrādātā augsnē.

Super Nova Combi ir aprīkota ar jaunāko, modernāko ISOBUS sistēmu. Sēklas un mēslojuma mehānismi tiek darbināti ar četriem elektromotoriem, kas pēc vajadzības ļauj sēt tikai ar pussējmašīnu, t.i. sēj tikai labā vai kreisā sējmašīnas puse. Sējmašīnai ar 4m darba platumu, tvertnes ietilpība ir 5,5 m³.

Sējdisku iespīšanās augsnē un izturība ir ļoti augstā līmenī. Aizmugurējie riteņi un sējdiski ir noregulēti braukšanas virzienā.

Nova Combi ir aprīkots ar riteņiem pirms sējdiskiem, riteņi ir izvietoti pamīšus. Viens priekšējais ritenis vada tikai divus sējdisku pārus, kas ļauj precīzi kopēt lauka reljefu un saglabāt sēklas iestrādes dziļumu.

IZMAKSU IETAUPĪJUMS

- Zema vilces pretestība - viegli velkama, pat ar 90 ZS traktoriem: ievērojams degvielas ietaupījums;
- Sējot līkumos, sēklu un mēslojumu vairāk piemēro tai sējmašīnas pusei, kura atrodas pagrieziena ārpusē;
- Ievērojams minerālmēslu ietaupījums, jo minerālis tiek ielikts nedaudz zemāk par sēklu.

PRECĪZS SĒKLU IESTRĀDES DZIĻUMS

- Lauka virsmas reljefs (rievas, vagas u.t.t.) un nevienmērīga augsnes apstrāde, neietekmē sēklu iestrādes dziļumu braukšanas virzienā vai sāniski.
- Sēklas un minerālmēslu daudzums tvertnē, neietekmē sēklu iestrādes dziļumu.
- Braukšanas ātrums neietekmē sēklu iestrādes dziļumu.

IZTURĪGA, REGULĒJAMA

- Izturīgi sējdiski.
- Svaru uz sējdiskiem var regulēt sēšanas laikā. Maksimālais svars uz katru sējdisku 200 kg.

VIEGLI PIELĀGOT UN LIETOT

- Darba dziļumu ir viegli pielāgot ar dziļumu regulējošajiem riteņiem, kuri atrodas pirms sējdiskiem.
- Pēc nepieciešamības iespējama ISOBUS sistēma.
- Viegli un droši lietot, uzturēt- speciālas platformas, kāpnes un sliedes.
- Aprīkojums priekš tvertnes ātras iztukšošanas.

IZTURĪGA UN EKONOMISKA.

Zema vilces pretestība ļauj ietaupīt degvielu – līdz 10 litriem uz hektāru.



NEREDZĒTS SPĒKS UN EKONOMIKA.

Super Nova Combi sēkla un mēslojums augsnē tiek iestrādāti ar sējdiskiem, sēklai un mēslojuma ieslīdot katram pa savu sējvadu, mēslojums tiek iestrādāts nedaudz zem sēklas.

Tā kā augsnes apstrādes dubultdisku daļas rotē, Super Nova Combi nepieciešama līdz pat 30% mazāka vilces jauda. Šī zemā pretestība ļauj ietaupīt līdz 10 litriem degvielas uz hektāru, un pārejot uz Super Nova Combi nav obligāti nepieciešams lielāks, jaudīgāks traktors.

Super Nova Combi maksimālais sējdiska svars ir pieteikams visos apstākļos – aptuveni 200 kg.



HIDRAULISKI VADĀMAS AIZMUGURĒJĀS ECĒŠAS.

Sējmašīnai komplektācijā ietilpst hidrauliski vadāmas aizmugures ecēšas zari, kas neatkarīgi darbojas uz cilindriem. Izmantojot traktora kabīnē esošo vadības sviru, iespējamas vairākas aizmugurējo ecēšu funkcijas: atstāt nolaistas lauka galos. Uzstādīt lai seko mašīnas pacelšanai un nolaišanai. Atstāt paceltas sējot, piemēram, tiešajā sējā, kad ir bieza salmu kārtā.



SUPER NOVA COMBI SĒJAS IESTRĀDES MEHĀNISMS

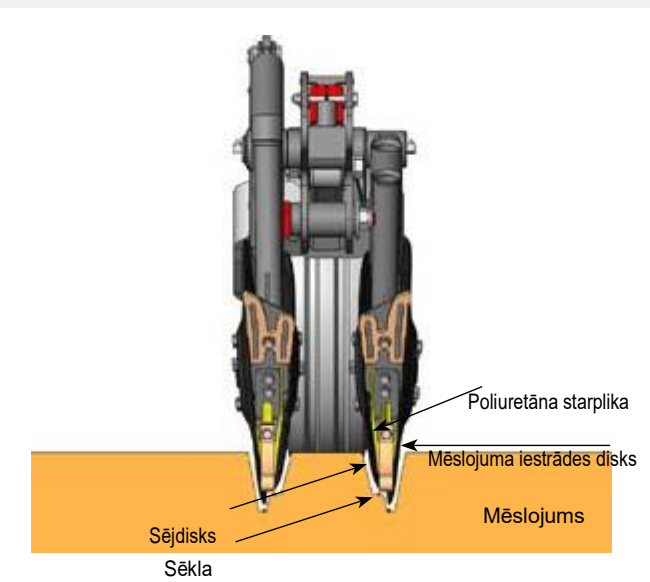
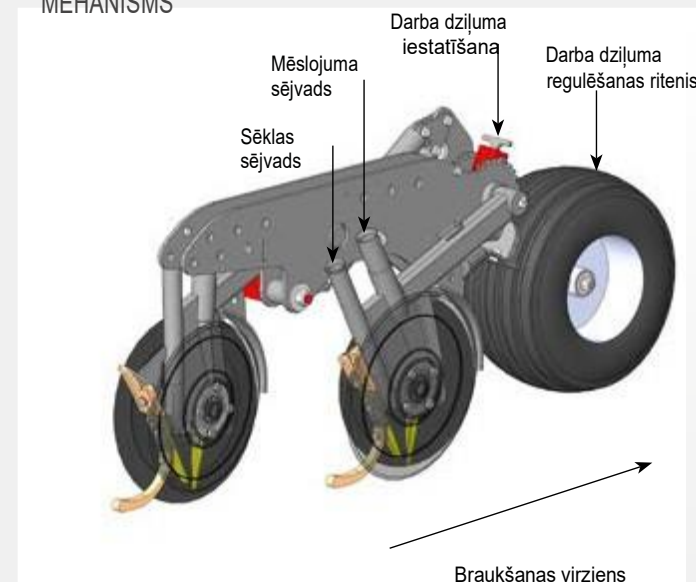

ILGSPĒJĪGA, SPĒCIGA SĒJMEHĀNISMA KONSTRUKCIJA .

Ja priekšējais sējdiska regulēšanas ritenis ir pareizi uzstādīts: tas reaģē uz nelīdzenumiem, augu atliekām, atbilstoši spiež augsni un piespiež salmus un citus materiālus, lai sējdisks varētu izveidot sējvagu. Sējdisku izliektais profils samazina izciļņu veidošanos, tādējādi nodrošinot labu sēklu pārklājumu.

Sējdiskiem ir atšķirīgs diametrs, un tie griežas ar dažādu ātrumu. Sējdisku iekšpusē ir poliuretāna starplikas, lai novērstu mēslojuma un sēklas sajaukšanos, kā arī nodrošina vajadzīgo sēšanas dziļumu.

PIERĀDĪTA TEHNOĻĪJA.

Super Nova Combi ir pilnīgi uzticams, viegli vadāms un ļauj ietaupīt mēslojuma izmaksas.



PRECĪZS DARBA DZIĻUMS DAŽĀDOS APSTĀKĻOS.

Lauka virsmas ne vienmēr ir līdzenas. Sējdiskiem jāspēj sekot jebkādam nelīdzenumam, reljefa izmaiņām, augu atliekām u.t.t. Šo tehnoloģiju var atrast arī jaunajā modeli: viens priekšējais ritenis pēc vajadzības regulē divus sējdiskus. Tam ir pozitīva ietekme, jo priekšējais ritenis pirms sēšanas sablīvē augsni un nospiež augu atlikumus. Sējdiski precīzāk atver un aizver sējas vagas.



JŪS VARIET APLŪKOT
VISAS FUNKCIJA VIENĀ
EKSRĀNĀ.

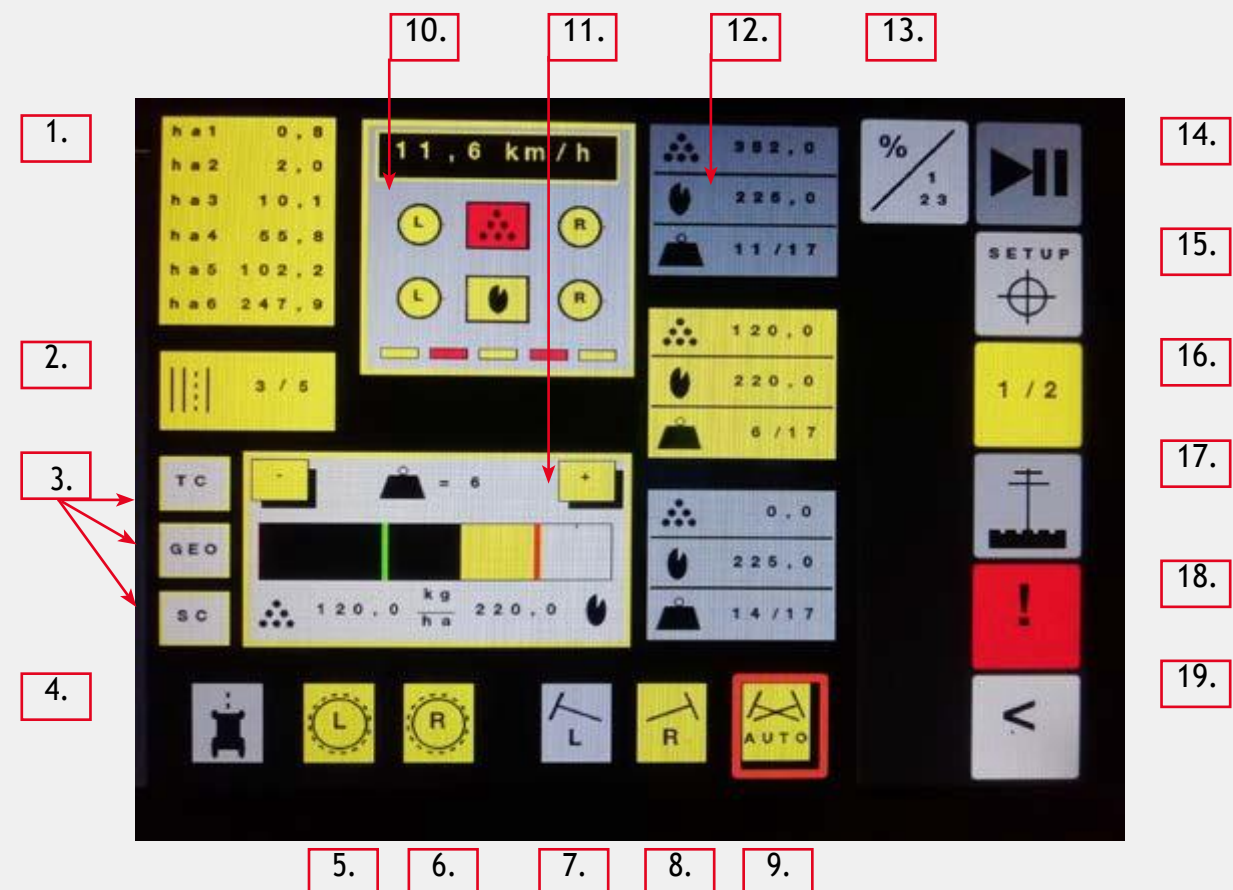

1. Platību mērierīce
2. Tehnoloģiskās slīdes iestatījumi un statuss
3. ISOBUS uzdevumu funkcijas
4. RITS marķēšanas funkcijas
5. Sēšana ar pusi sējmašīnas – labā puse
6. Sēšana ar pusi sējmašīnas – kreisā puse
7. Kreisā marķiera izvēle
8. Labā marķiera izvēle
9. Automātiska marķieru pārslēgšana
10. Braukšanas ātrums, tvertnes monitors, sēšanas monitors, labās un kreisās puses sējmehanisma vadība
11. Sējdiska spiediena, sēklas daudzuma, mēslojuma daudzuma manuāla regulēšana
12. Mēslojuma, sēklu daudzuma un sējdisku spiediena izvēlne (3 izvēles)
13. Mēslojuma un sēklas daudzuma, sējdisku spiediena iestatījumu kontrole
14. Braucienu skaitītāja un marķieru automātiskas darbības apturēšana
15. Normu kalibrācijas iestatījumi
16. Vidējā stāvokļa izvēle
17. Marķiera pacelšanas izvēle(stabu funkcija)
18. Trauksmju atiestatīšana
19. Atgriezties galvenajā izvēlnē

PALIELINIET SĒJMAŠĪNAS FUNKCIONALITĀTI AR PAPILDUS APRĪKOJUMU.

Hidrauliski markjeri
Zāles sēšana opcija



Starpriteņu blietētājs



Hidrauliska priekšējā šļūce



CultiPack zemes apstrādes diski

TEHNISKĀ SPECIFIKĀCIJA Super Nova Combi

	3 m	4 m
Tvertnes tilpums , l	4000	5500
Darba platums , mm	3000	4000
Svars, kg	4100	5150
Traktora jauda, Zs/kW	90/66	120/88
Dubultdisku lemeši	18, Ø 360/400 mm	24, Ø 360/400 mm
– piespiešanas spēks	40–200 kg	40–200 kg
– dozēšana	standarta	standarta
Regulēšanas riteņi	9	12
– riepas izmērs	18,5 x 8,50 – 8 AW	18,5 x 8,50 – 8 AW
Mēslojuma/sēklu padeve	Rievoti rullīši	Rievoti rullīši
– apakšējie vārsti	regulējami, atsperoti	regulējami, atsperoti
– izsēšanas mehānisms, piedziņa	elektro motori (4)	elektro motori (4)
Atbalsta/piespiedēriteņi	9	9
– riepu izmērs	pielāgojami 250/80-18"	pielāgojami 250/80-18"

Standarta aprīkojums: ISOBUS // Platformas priekšā un aiz mugurē // Sīksēklas aprīkojums // Kombinēts jūgstienis priekš Super Nova Combi + piekabināšanas mehānisms ar hidrocilindru // Aizmugures ecēšanas // Sēklas un mēslojuma tvertnes siets // Pašrullējošs tents // Regulējams tvertnes nodalījums // Normu kalibrācijas aprīkojums minerālmēsliem un sēklai // Transportēšanas gaismas

Papildaprīkojums: Hidrauliski markjeri // CultiPack zemes apstrādes diski // Starpriteņu blietētājs // Zāles sēšanas aprīkojums // Mēslojuma un sēklu maisītāj vārpsta // Priekšējā hidrauliski regulējama šļūce



TUME-AGRI OY

PL 77, Sudenkorventie 1,
FI-14201 TURENKI FINLAND
Tel. +358 207 433 060
www.tumeagri.fi/site/en



Mārtiņmuiža, Mārupes novads
LV-2167, LATVIJA
Tel. +371 22007989; +371 22007609
www.ivabalteagro.lv