



**TUME**  
FARM MACHINERY

*Orion*



Tume Orion ir apvienojis pašreizējo sējmašīnu modeļu funkcijas, tādējādi radot patiesi konkurētspējīgu un daudzpusīgu modeli dažādiem sēšanas apstākļiem. Pamatā sējmašīna ir paredzēta minimālai vai tradicionāli apstrādātai augsnei. Bet pateicoties spiediena diapazonam uz sējdiskiem (20-125 kg) iespējams sēt tiešajā sējā vieglās augsnēs. Ar papildaprīkojumu CultIPack augsnes apstrādes diskām ir iespējama sēšana rugainē.

## Sējmehānisms

Sējmašīnas lielākā priekšrocība ir tās platais rāmis ar 12.5 cm rindstarpu. Visas Orion augsnes apstrādes detaļas rotē, tāpēc sējmašīnas konstrukcija neaizsērē un vilces pretestība ir viena no zemākajām savā klasē. Degviela tiek taupīta un darbs rit raiti arī ar mazākas jaudas traktoru. Papildus tam sējmehānisma profils ir veidots tā, lai tas saglabātu darba dziļumu. **(1.attēls)** Darba dziļumam mainoties no diviem centimetriem līdz sešiem centimetriem, sējmehānisma šķērsriezuma laukums attiecībā pret zemi palielinās vairāk nekā četras reizes!

Sējmehānisma spiediens un līdz ar to maksimālais darba dziļums tiek noteikts, mainot sējmašīnas augstumu. Sējmašīnas apakšējo robežu var regulēt, lai sēšanas dziļums nekļūtu pārāk dziļš. Sējmehānisma īpašā izturība izriet no to ģeometrijas un trajektorijas, kas nodrošina veiksmīgu sēšanu pat pēc vispieticīgākās augsnes apstrādes. Saskaroties ar šķērslī, sējdisks kustās augšup pa aizmugurējo slīpumu un pie bedres attiecīgi nolaižas lejā. **(2.attēls)** Pēc šķēršļa vai bedres sējmehānisms atgriežas noregulētāja pozīcijā.

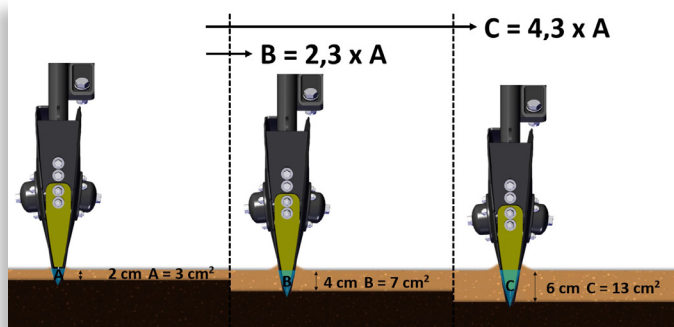

**1. Attēls.** Orion dubultie sējdiski ir paredzēti, lai saglabātu darba dziļumu. Jo dziļāk diskus iet, jo lielāka pretestība pret augsni.



**2. Attēls.** Orion sējmehānisma stiprā puse ir tā ģeometrija un plašais kustību diapazons gan uz augšu, gan uz leju. Tas nodrošina precīzāku sēšanu pat pēc pieticīgas augsnes apstrādes.

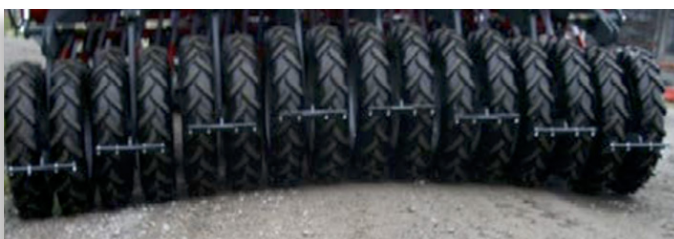

**3. Attēls.** Atbalsta riteņu rinda ir plaša, seko zemes reljefam un sablīvē augsni visā mašīnas platumā, ieskaitot šķēršļus un bedres. Braucot pa ceļiem, mašīna nešūpojas un papildaprīkojumā iespējama hidrauliskā piekare, kas garantē stabilu sējmašīnas kustību uz nelīdzeniem ceļiem.

## Atbalsta riteņi un aizmugurējās ecēšas

Tume Orion ir standarta 20 collu atbalsta riteņi. **(3.attēls)** Tie kopē zemes reljefu un sablīvē augsni visā sējmašīnas platumā. Braucot pa ceļiem, sējmašīna nešūpojas un no papildus aprīkojuma hidrauliskā piekare garantē stabilu mašīnas kustību uz nelīdzeniem ceļiem. Riteņu pāra apkope ir vienkārša, un riteņu lielais diametrs nodrošina, ka mīkstos apstākļos negrims. Orion un visās Tume sējmašīnās atbalsta riteņi atrodas aiz sējdiskiem, kas darbojas kā sējrindas piespiedējs. Šādā veidā nodrošinot plašās sējmehānismu rindas un vienkāršu konstrukciju. Pat ar maksimālo spiedienu uz sējdiskiem mēs varam garantēt vismaz 40 kg lielu piespiedēj spēku, lai aizvērtu sēklu vadziņas. Tas ir vairāk nekā atsevišķi piespiedēj riteņu risinājumi, ko var piedāvāt.

## Hidrauliskas aizmugurējās ecēšas

Tume Orion standarta aprīkojumā ir hidrauliskās aizmugurējās ecēšas, kas nodrošina sējmašīnas daļēji paceļamo funkciju izlīdzinot traktora un sējmašīnas slīdes apgriešanās laikā.

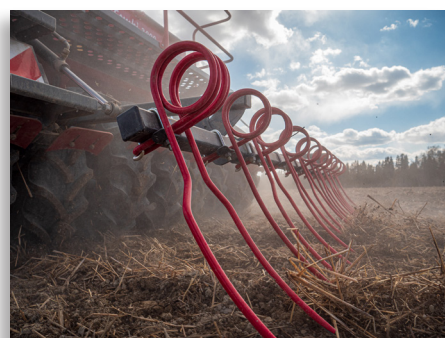



Orion tvertnes konstrukcijas standartaprikojumā ietilpst droši un izturīgi pakāpieni un platformas, pašrullējošs tents un iztukšošanas vārsti katrā tvertnes stūrī.

## Tvertne un platformas

Tume Orion tvertnes platformas un atbalsta margas ir pazīstamas no Tume Super Nova Combi modeļa. Ietilpīgā tvertne nodrošina efektīvu darba izpildi un loģistiku. Standarta aprīkojumā tvertnei ir patiešām droši un izturīgi pakāpieni, platformas un margas, pašrullējošs tents, kas saritinās abos virzienos, kas nodrošina ne tikai drošību, bet arī komfortu. Orion tvertnē ir četri Tume izstrādātie tvertnes iztukšošanas punkti, kas būtiski atvieglo iztukšošanu.

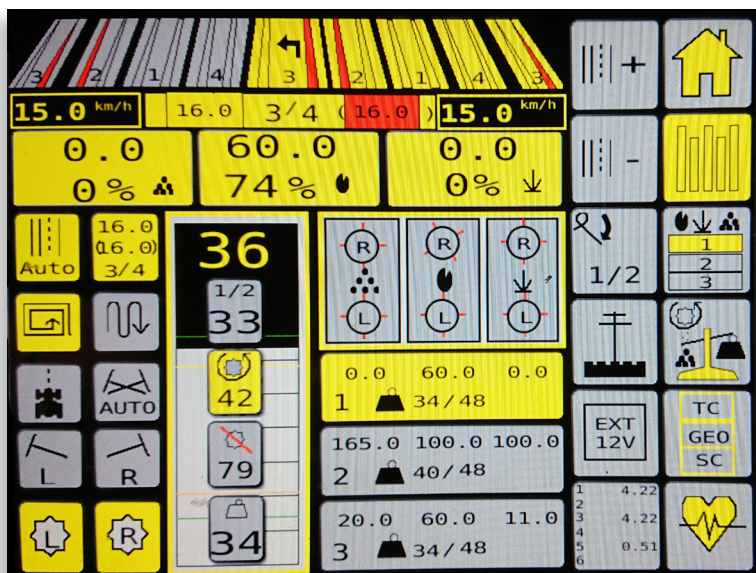

**4. Attēls.** Kā Orion lietotāja interfeiss darbojas ISOBUS traktora displejs vai Tumes skārienjūtīgais displejs. Atkarībā no aprīkojuma skats var būt vienkāršs un ērti lietojams vai pilnākas komplektācijas gadījumā daudz datu un regulējamu funkciju.

## Sēšanas aprīkojums un ISOBUS

Tumes tradicionālā sēšanas iekārta vienmēr ir bijusi ļoti precīza. Līdz ar to speciālo mēslošanas līdzekļu un sēklu kodināšanas popularitāti, sēšanas iekārtas novietojums tieši zem tvertnes ir kļuvis par Tume spēku. Ar sēšanas mehānisma lokāciju sējvadi saglabājas tīri jebkuros apstākļos un caur sējvadiem izbirs viss nepieciešamais. Tumes sēšanas mehānisms ir uzvarējis vairākos testos, ko veica objektīvi pārbaudītāji, sējot sarežģītus produktus. Sējmehānismi tiek griezti ar metāla riteņa palīdzību sējmašīnas sātā, tāpēc produkta daudzums tvertnē neietekmē izsējas normu un braukšana pa ceļu nenoslogo padeves iekārtas daļas.

Tume Orion ir aprīkots ar ISOBUS sistēmu. Tas nozīmē, ka ISOBUS var pieslēgt pie traktora, bez atsevišķa displeja. Protams, ir pieejams arī atsevišķs skārienjūtīgais displejs, ar 7 vai 12 collu ekrāna izmēru. Orion interfeisa skatu var mainīt atbilstoši vadītāja vajadzībām. Skats var būt vienkāršs un ērti lietojams vai tāds, kas satur daudz informācijas un pielāgojamas funkcijas. **(4. attēls)**

# PIEVENOJIET DAUDZPUSĪGUMU AR PAPILDUS APRĪKOJUMU



## TEHNISKIE DATI Orion

	Orion 3000	Orion 4000
Darba platums, cm	300	400
Tvertnes tilpums, l		
- Kopā	4020	5570
- Sēkla, min	1545	2140
- Sēkla, max	2475	3430
- Minerālmēsli, min	1545	2140
- Minerālmēsli, max	2475	3430
Svars, kg		
- Tukša tvertne	3450	4450
- Pilna tvertne	apmēram 6450	apmēram 9500
Izmēri, cm		
- augstums	240	240
- platums	300	400
Atblastā ritenī		
- Izmērs	7,50–20	7,50 – 20
- Skaits	12	16
- Spiediens, bar	1,5–2,0	1,5–2,0
Spiediens uz sējmehānismu		
- Spiediens, kg	20–125	20–125
- Kalibrēšana	Standard	Standard
Hidraulika		
- Spiediens, bar	140	160
- Savienojumi	2-function + brīva atplūde	2-function + brīvā atplūde

## TUME ORION PIEEJAMĀS PAPILDUS APRĪKOJUMS:

- Starprīteņu blietētājs
- Hidrauliskais cilindrs jūgstienim
- Hidrauliskie marķieri
- Sēklu/mēslojuma attālināta regulēšana
- Maisītājvārpsta sēkalai/minerālmēsliem
- Hidrauliska priekšējā šļūce
- Jūgstienis kombinētai sēšanai ar CultiPack
- CultiPack augsnes apstrādes diski
- Hidrauliska rīteņu piekare



**TUME-AGRI OY**  
PL 77, FI-14201 TURENKI  
Tel. +358 207 433 060  
www.tumeagri.fi



**PEL-TUOTE OY**  
Seppälänsalmentie 181, FI-58900 RANTASALMI  
Tel. +358 (0) 40 550 8115  
www.pel-tuote.fi